



## ECOS LINE & NEW LINE COLONNINE

*Tecnologie intelligenti per mobili*  
*Intelligent technologies for furniture*

G.L. di GASPERIN LORENZO

### ECOS LINE & NEW LINE

COLONNINA H 1296 mm / COLUMN H 1296 mm / COLONNE H 1296 mm

#### ISTRUZIONI DI MONTAGGIO / INSTALLATION INSTRUCTIONS / INSTRUCTIONS D'ASSEMBLAGE

- Fissaggio guide laterali
- Side runner attachment
- Fixation glissières latérale

**X = B - 86**

- Fissaggio agganci per anta per articoli con portata guide **kg 50**
- Fixing couplings for the front panel for articles with runner capacity of **kg 50**
- Fixation du dispositif d'accrochage de la façade pour articles avec portée des glissières de **kg 50**

Spessori per fissaggio guide laterali  
Thicknesses for side runner attachment  
Cales d'épaisseur pour fixation glissières latérale

SP = 18 19 16 ~~20~~

### ECOS LINE & NEW LINE

COLONNINA H 902 mm / COLUMN H 902 mm / COLONNE H 902 mm

#### ISTRUZIONI DI MONTAGGIO / INSTALLATION INSTRUCTIONS / INSTRUCTIONS D'ASSEMBLAGE

- Fissaggio guide laterali
- Side runner attachment
- Fixation glissières latérale

**X = B - 86**

- Fissaggio agganci per anta per articoli con portata guide **kg 50**
- Fixing couplings for the front panel for articles with runner capacity of **kg 50**
- Fixation du dispositif d'accrochage de la façade pour articles avec portée des glissières de **kg 50**

Spessori per fissaggio guide laterali  
Thicknesses for side runner attachment  
Cales d'épaisseur pour fixation glissières latérale

SP = 18 19 16 ~~20~~

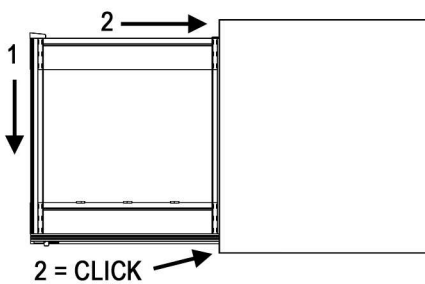

**- AGGANCIAMENTO DELLE GUIDE:**

Estrarre le guide, appoggiare il cesto sulle guide e spingere verso l'interno fino allo scatto dei denti d'innesto, tenendolo sempre in posizione orizzontale (1; 2).

**- TO HOOK THE SLIDES:**

Pull-out the slides, place the basket on the slides and push in until the fixing mechanism clicks, holding the basket horizontal (1; 2).

**- ACCROCHAGE DES GLISSIÈRES:**

Extraire les glissières, appuyer le panier sur les glissières et pousser vers l'intérieur jusqu'à l'enclenchement sur les dents, en le maintenant toujours en position horizontale.

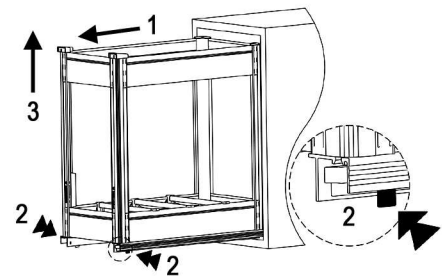

**- SGANCIAMENTO DELLE GUIDE:**

Estrarre completamente il cesto, premere le levette per lo sgancio delle guide e contemporaneamente sollevare il cesto (1; 2; 3).

**- TO UNHOOK THE SLIDES:**

Slide-out the basket completely, press the small levers to release and simultaneously lift the basket (1; 2; 3).

**- DÉCROCHAGE DES GLISSIÈRES:**

Extraire complètement le panier, presser les leviers pour le décrochage des glissières et simultanément soulever le panier (1; 2; 3).

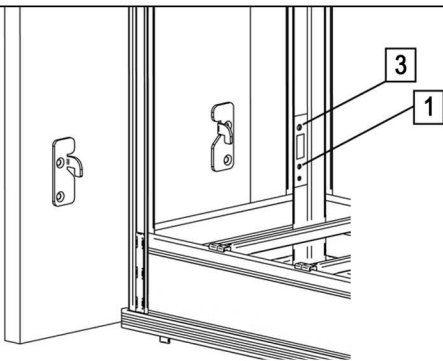

**- INSERIMENTO ANTA:**

(a) Allentare le viti (1) e (3).

(b) Introdurre i ganci fissati sull'anta nei blocchetti di regolazione, assicurandosi del corretto accoppiamento con il tirante interno.

**- FRONT PANEL ASSEMBLY:**

(a) Loosen the screws (1) and (3).

(b) Introduce couplings fixed on the front panel in the regulation block that there are on the upright, ensuring the coupling with the internal stay-rod.

**- INSERTION FAÇADE:**

(a) Desserer les vis (1) et (3).

(b) Engager les crochets fixés sur la façade dans les petit bloc de réglage, en s'assurant du correct accouplement avec le tirant intérieur.

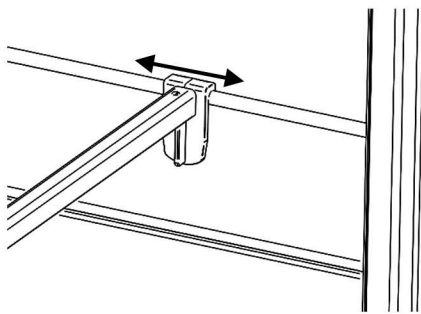
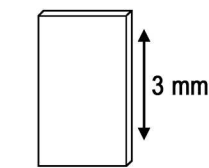
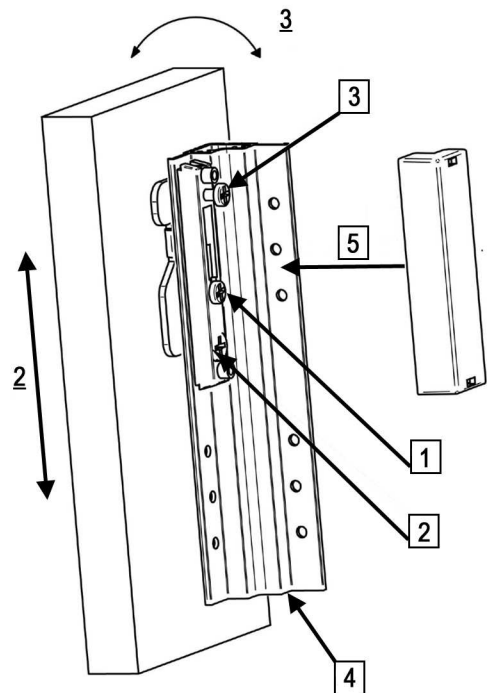

**- AGGANCIAMENTO SCORREVOLE PER DIVISORI ECOS LINE**

**- SLIDING COUPLING FOR ECOS LINE DIVIDERS**

**- DISPOSITIF D'ACCROCHAGE COULISSANT POUR DIVISEURS ECOS LINE**

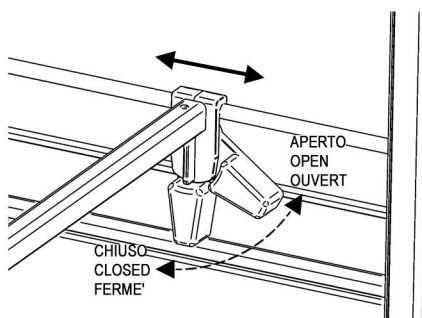

**- AGGANCIAMENTO SCORREVOLE PER DIVISORI NEW LINE**

**- SLIDING COUPLING FOR NEW LINE DIVIDERS**

**- DISPOSITIF D'ACCROCHAGE COULISSANT POUR DIVISEURS NEW LINE**

**- REGOLAZIONI:**

(a) Avvicinare l'anta al montante (4) tramite la vite (1).

(b) Regolare manualmente l'anta in larghezza, e in altezza con la vite (2).

(c) Con la vite (3) regolare l'inclinazione.

(d) A regolazione avvenuta, serrare la vite (1) per bloccare l'anta ed in seguito inserire la copertura (5).

**- ADJUSTMENT:**

(a) Draw the front panel to the upright (4) through the screw (1).

(b) Manually adjust the width, and height of the front panel with screw (2)

(c) With the screw (3) adjust the inclination.

(d) After the adjustment, tighten the screw (1) to block the front panel and then insert the covering (5).

**- REGLAGES:**

(a) Approcher la façade au montant (4) par la vis (1).

(b) Régler manuellement la façade en largeur, et en hauteur avec la vis (2).

(c) Avec la vis (3) régler l'inclinaison.

(d) Fait le réglage, serrer la vis (1) pour bloquer la façade et puis insérer le couvercle (5).